

motofil

www.grupomotofil.com

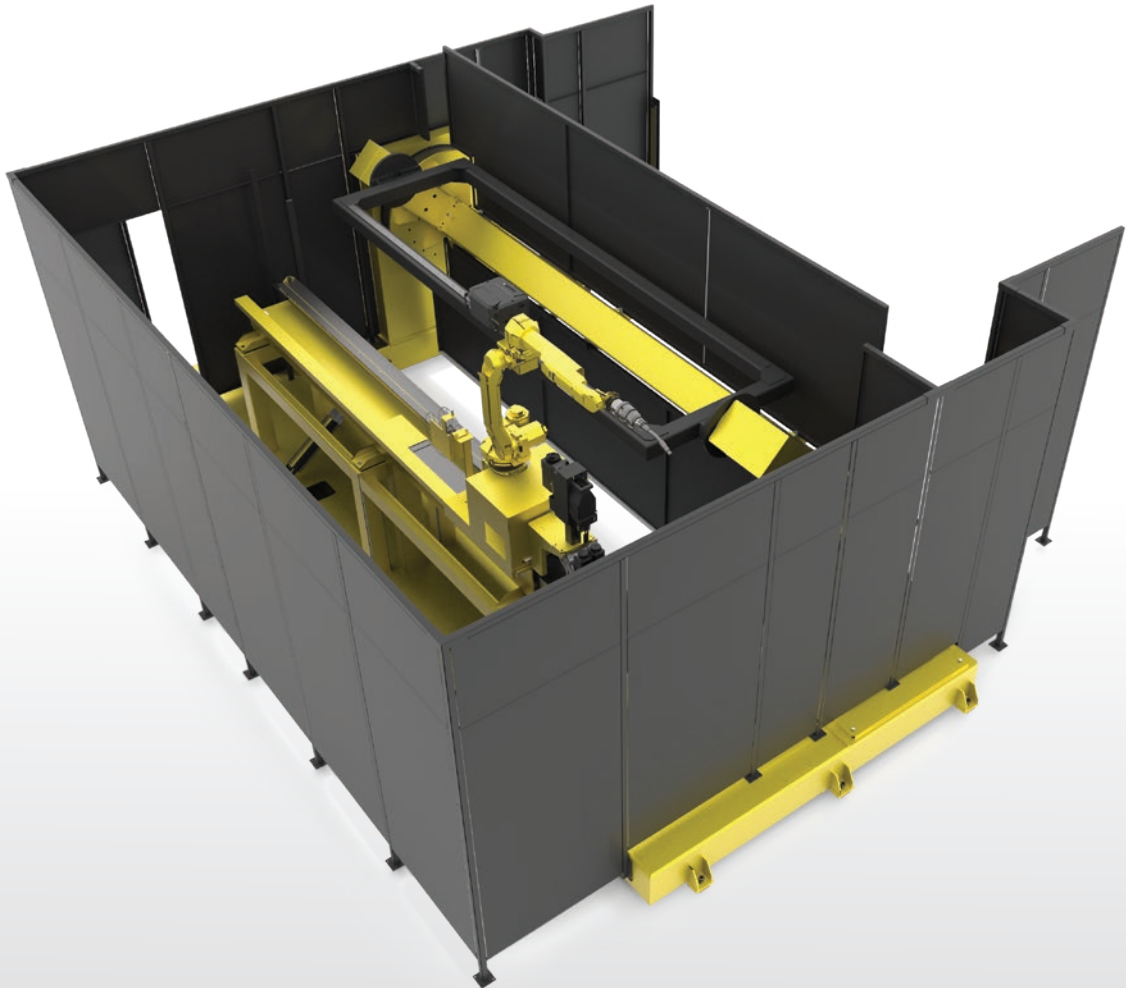

ROBOTIZÁLT MEGOLDÁSOK

ÓRIÁSKERÉK TÍPUSÚ CELLA

Hosszú munkadarabok hegesztéséhez.

JELLEMZŐK:

- Robosztus forgató, 3 darab szervó vezérelt tengellyel
- Felszerelhető akár 4 robottal is
- Integrálható pakoló robottal is
- Minden tengely szinkronban mozgatható hegesztés közben is, így növelve a hegesztési sebességet.
- Körbeépített fémlemezes fényvédelem
- Biztonsági fényfüggöny, és külső jóváhagyó gomb

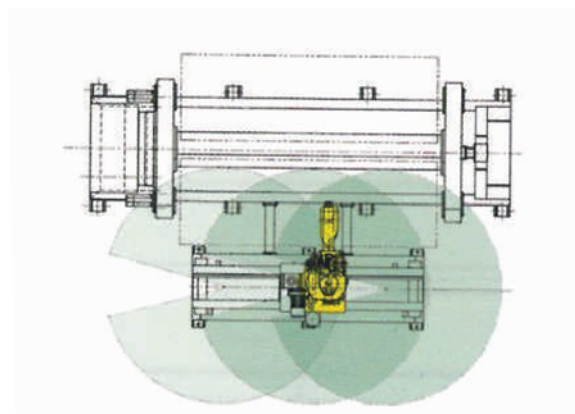

Cella egy robottal

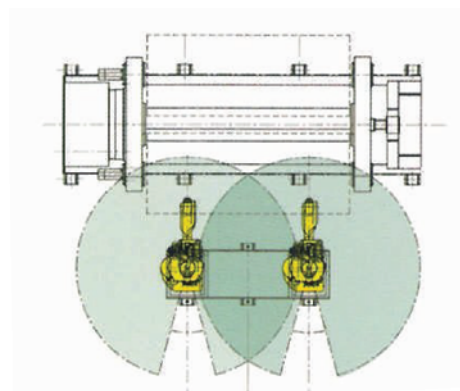

Cella kettő robottal

ÁLTALÁNOS FELHASZNÁLÁS:

Mezőgazdasági gépek ; forgalmi táblák, lámpák;
Hosszú komplex és egyszerű termékek.

MŰSZAKI ADATOK	MCT3106	MCT3110
Max. terhelés [Kg]	600	1000
Max. hegeszthető átmérő [mm]	1200	1400
Max. Munkadarabhossz [mm]	2000 - 3000	4000 - 5000
Munkaállomások száma [db]	2	
Opciók	Robotok száma; hegesztési eljárások; készülékezés	

Pisztolytisztító állomás; pisztolycserélő állomás, áramátadó cserélő

állomás



NORIA-FP-ROB-V3.0-[EN]-1906

Motofil Group (HQ)

Rua Tomé Barros Queirós,
nº135 / Zona Ind. das Ervosas
apt.50 / 3830-252 Ílhavo |
Portugal T: +351 234 320 900
E.: geral@motofil.pt

Motofil Brasil

Rod. Geraldo Scavone,
2300 C. Califórnia Center,
Galpão 05 12305-490
Jacareí - SP | Brazil T: +55
12 39581701
E.:
comercial@motofil.com.br

Motofil Ibérica S.L

Mataró - Barcelona |
Spain
E.: geral@motofil.pt

Motofil México

Parque Empresarial Santa
Rosa C.P. 76220 Santa
Rosa Jauregi Querétaro |
Mexico
E.: geral@motofil.pt

/motofil.group

/company/motofil

/motofilgroup

/motofil